

Tank

Hoogwaardige RVS inlastank met afgeronde hoeken te voorzien van ultrasoon in 30 kHz.

- Inwendige afmetingen 715x400x348/358mm (schuinaflopende bodem);
- Voorzien van afvoer met schroefdraad.

Ultrasoon

- 20x piëzo elementen van 30kHz (50W) Ø 46,00mm verlijmd aan de tankbodem;

Generator

- Effectief vermogen: 1000 Watt
- Aansluitvermogen: 1100 VA
- Piekvermogen: 2000 Watt
- Afmeting (B x H x D): 250 x 130 x 200 mm
- Gewicht: 5,5 kg
- Omgevingstemperatuur: -10 tot +40°C
- Bedrijfsmodus: dubbele halve sinus
 - Beveiligd tegen kortsluiten
 - Beveiligd tegen onbelast gebruik
 - Beveiligd tegen oververhitten
 - Standaard interface voor monitoren en controle



Wij bieden u de mogelijkheid om het vermogen en de frequentie van het ultrasoon aan te passen. Multi-frequentie behoort ook tot de mogelijkheden (tegen een meerprijs).

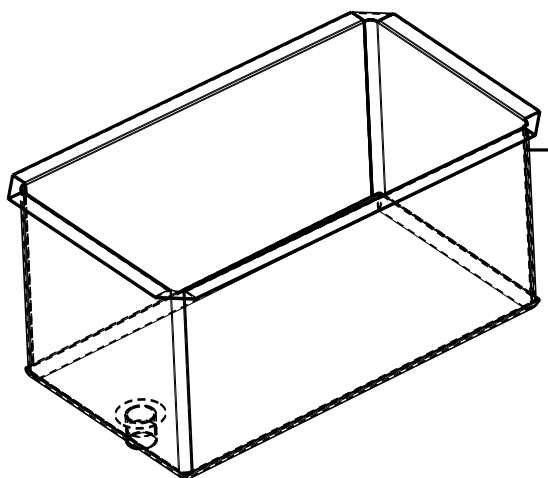

Volledige technische tekening wordt bij bestelling geleverd.

Prijs: € 6.505,-